

Mobilna elektryczna pompa testowa

Model N7/1 FH-E

Niezawodna i elastyczna pompa o dużej wydajności

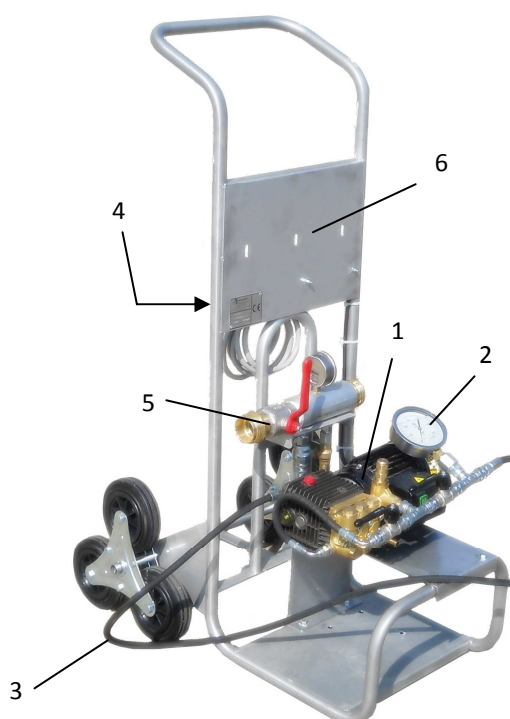

Zalety

Elektrycznie napędzana pompa N7/1 FH-E pozwala szybko i równomiernie osiągać wymagane ciśnienie testowe.

Pompa łatwo dostosowuje się do różnych wymagań testowych. Dodatkowo model N7/1 FH-E nie potrzebuje do funkcjonowania dostarczania sprężonego powietrza.

CZĘŚCI SKŁADOWE URZĄDZENIA

- >1. Pompa elektrycznie napędzana
- >2. Miernik kontrolny
- >3. Elastyczny wąż testowy
- >4. Włącznik/wyłącznik
- >5. Kolektor
- >6. Wózek serwisowy ze stali nierdzewnej

ZASTOSOWANIA

Model N7/1 FH-E pozwala testować hydraulicznie zbiorniki, gaśnice proszkowe oraz węże pożarnicze. Pompę N7/1 FH-E można w łatwy sposób transportować, ponieważ jest ona zainstalowana na wózku serwisowym wyposażonym w specjalne potrójne koła. Ze względu na niewielkie wymiary urządzenie idealnie sprawdza się w testowaniu "na miejscu", bezpośrednio u klienta.

Model N7/1 FH-E



STANDARDOWE WYPOSAŻENIE

- Elastyczny wąż testowy dł. 2 m
- Instrukcja obsługi

AKCESORIA NA ZAMÓWIENIE

- Obrotowy uchwyt, SWINGER model (A)



DOSTĘPNE MODELE I DANE TECHNICZNE

MODEL	N7/1 FH-E
KOD	MACP003-010
Ciśnienie robocze	10 ÷ 50 bar
Temperatura robocza	5 ÷ 40 °C
Emisja hałasu	< 80 db (at 50 cm)
Wymiary	570x600x1200 (h)
Waga	~ 50 Kg
Zasilanie	230V 50 Hz

> PER MAGGIORI INFORMAZIONI:
> FOR FURTHER INFORMATION CONTACT:
> POUR INFORMATIONS CONTACTER:

VANZETTI EQUIPMENT S.r.l.
Via Avv. Giovanni Agnelli, 10 12033 MORETTA (CN) ITALY
Tel. +39 0172 915806
Fax +39 0172 915822

info@vanzettiequipment.com
www.vanzettiequipment.com



BULLETIN N° VE/N7-1 FHE-RI.12-E